

We care! Since 1975.

KD70SX-1P

Polykristalline Photovoltaik-Hochleistungsmodule



Solar Home System, Marokko

SPITZENTECHNOLOGIE

► Zelle:

- 78 mm × 156 mm
- polykristallin, 3-Busbar
- >16 % Wirkungsgrad
- in EVA-Folie eingebettet
- patentiertes RIE-Verfahren: geringste Lichtreflektion, homogene dunkle Färbung

► Rahmen:

- Aluminium, eloxiert und beschichtet
- verschraubt und zusätzlich verklebt
- Belastbarkeit: 2.400 N/m²
- Drainageöffnungen gegen Frostschäden
- flexible Montage (quer- und hochkant)

► Anschlussdose:

- inkl. Bypass-Dioden
- überspannungsfeste Si-p/n-Bypass-Dioden
- zugängliche Anschlussdose für flexible Installation

► Pairing:

- Sortierverfahren: Nominalleistung von zwei gepaarten Modulen wird erreicht (≥ 140 Wp bei 2 × KD70SX-1P)

► Produktion:

- vollautomatisierte und -integrierte Produktionsprozesse in den eigenen Produktionsstätten
- kein Zukauf von Zwischenprodukten
- 100 % Endkontrolle

► Service:

- professioneller, europaweiter Kundenservice in Esslingen/Deutschland

UNTERNEHMEN

Kyocera Solar kann als einer der Pioniere in der Photovoltaik-Branche auf über 35 Jahre Erfahrung zurückblicken. Wir sind seitdem an zahlreichen, wegweisenden Lösungen rund um den Globus beteiligt. Innovation und Qualität stehen dabei an erster Stelle.

Unsere Vision: Sonnenenergie allen Menschen zugänglich machen und so für eine flächendeckende, nachhaltige Energieversorgung zu sorgen.

TUVdotCOM Service: Internetplattform für geprüfte Qualität und Sicherheit
 TUVdotCOM-ID: 0000023574
 IEC 61215 ed. 2, IEC 61730 und Schutzklasse II

Kyocera ist ein nach ISO 9001, ISO 14001 und OHSAS18001 zertifiziertes und registriertes Unternehmen.



SPEZIFIKATIONEN

in mm

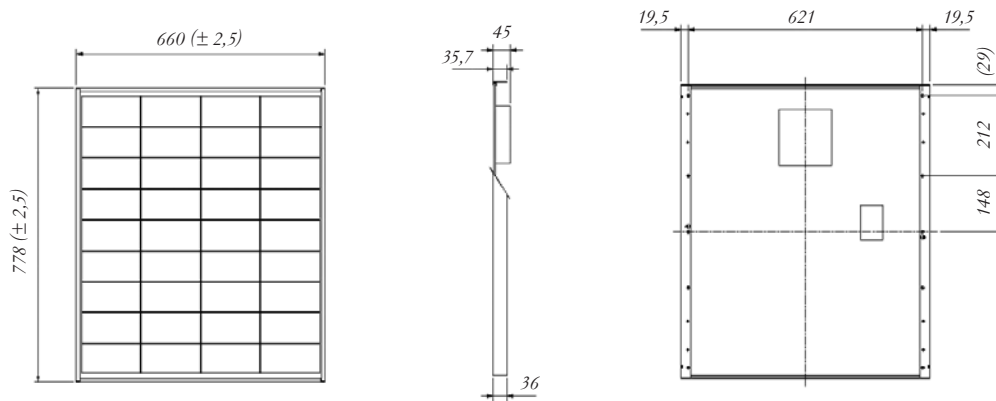

ELEKTRISCHE EIGENSCHAFTEN

Strom-Spannungs-Kennlinie bei verschiedenen Zelltemperaturen

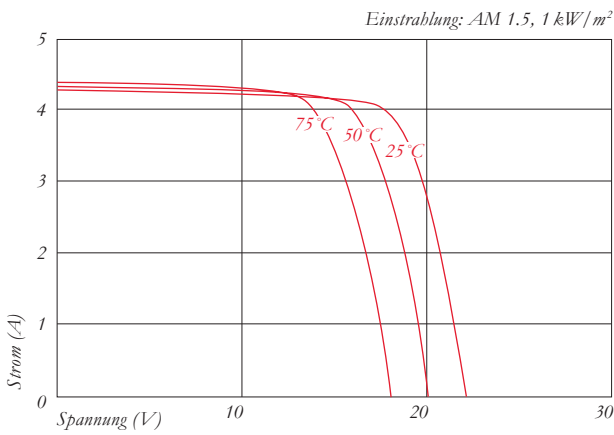

Strom-Spannungs-Kennlinie bei verschiedener Einstrahlung

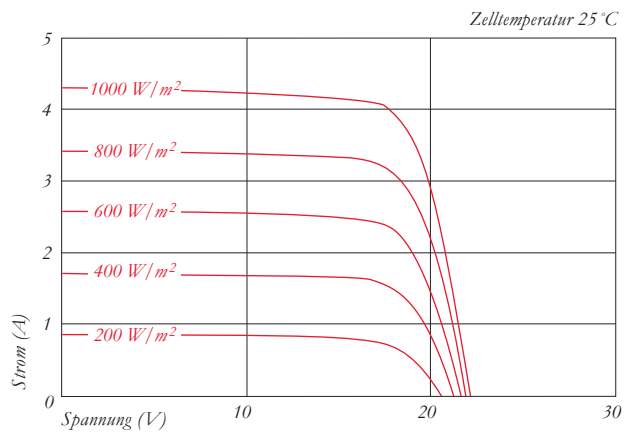

ELEKTRISCHE DATEN

PV-Modultyp		KD70SX-1P
Bei 1000 W/m² (STC)*		
Nennleistung P	[W]	70
Max. Systemspannung	[V]	750
Spannung bei Nennleistung	[V]	17,9
Strom bei Nennleistung	[A]	3,92
Leerlaufspannung	[V]	22,1
Kurzschlussstrom	[A]	4,3
Wirkungsgrad	[%]	13,6
Bei 800 W/m² (NOCT)**		
Nennleistung P	[W]	49
Spannung bei Nennleistung	[V]	15,8
Strom bei Nennleistung	[A]	3,13
Leerlaufspannung	[V]	19,9
Kurzschlussstrom	[A]	3,50
NOCT	[°C]	49
Leistungstoleranz	[%]	+10 / -5
Rückstrombelastbarkeit I _R	[A]	8
Max. Strangabsicherung	[A]	8
Temperaturkoeffizient der Leerlaufspannung	[%/K]	-0,36
Temperaturkoeffizient des Kurzschlussstroms	[%/K]	0,06
Temperaturkoeffizient der Leistung bei P _{max}	[%/K]	-0,45
Reduktion des Wirkungsgrades (1000 auf 200 W/m ²)	[%]	4,3

ABMESSUNGEN

Länge	[mm]	778 (± 2,5)
Breite	[mm]	660 (± 2,5)
Höhe / inkl. Anschlussdose	[mm]	36 / 45
Gewicht	[kg]	6,5
Anschlussstyp		Schraubklemmen
Anschlussdose	[mm]	140 × 150 × 37,2
Anzahl Bypass-Dioden		2
IP Code		IP65

ZELLEN

Anzahl per Modul		36
Zelltechnologie		polykristallin
Zellgröße (quadratisch)	[mm]	78 × 156
Zellkontaktierung		3-Busbar

ALLGEMEINE DATEN

Leistungsgarantie		10*** / 20 Jahre ****
Produktgarantie		5 Jahre *****

* Elektrische Werte unter Standard-Testbedingungen (STC): Einstrahlung von 1000 W/m², Luftmasse AM 1,5 und Zelltemperatur von 25 °C.

** Elektrische Werte unter Zellen-Nennbetriebstemperatur (NOCT): Einstrahlung von 800 W/m², Luftmasse AM 1,5, Windgeschwindigkeit von 1 m/s und Umgebungstemperatur von 20 °C.

*** 10 Jahre auf 90% der minimal spezifizierten Leistung P unter Standard-Testbedingungen (STC).

**** 20 Jahre auf 80% der minimal spezifizierten Leistung P unter Standard-Testbedingungen (STC).

***** Für Europa

Ihr lokaler Kyocera Händler:

KYOCERA
SOLAR

KYOCERA Fineceramics GmbH
Solar Division
Fritz-Müller-Straße 27
73730 Esslingen / Deutschland
Tel: +49 (0)711-93 93 49 99
Fax: +49 (0)711-93 93 49 50
E-Mail: solar@kyocera.de
www.kyocerasolar.de